

# YOXIMO

**Inovace** v pohybu



Informace obsažené v tomto dokumentu mohou být bez oznámení změněny a nesmějí být vykládány jako závazek společnosti Worldline S.A./N.V. (dále jen „Worldline“).

Obsah tohoto dokumentu, zejména - nikoli však výlučně - ochranné známky, průmyslové vzory, loga, texty, obrázky, je majetkem společnosti Worldline a je chráněn belgickým zákonem ze dne 30. 6. 1994 o autorském právu a dalšími použitelnými zákony.

Slovo YOMANI a ostatní ochranné známky používané v tomto dokumentu jsou majetkem společnosti Worldline.

Obsah tohoto dokumentu může být reprodukován třetími stranami nebo jejich jménem s předchozím písemným souhlasem společnosti Worldline a podle jejich pokynů. Společnosti Worldline nevzniká žádná odpovědnost za chyby nebo opomenutí vzniklé při překladu či přepracování tohoto dokumentu.

Vyjma případu omezené licence na stahování a tisk vybraného materiálu z tohoto dokumentu pouze pro nekomerční a osobní účely se žádným ustanovením tohoto dokumentu neuděluje licence ani právo na užívání kteréhokoli chráněného materiálu společnosti Worldline.

Třebaže společnost Worldline vyvíjí maximální snahu, aby zajistila správnost informací obsažených v tomto dokumentu, neposkytuje žádnou právní ani komerční záruku za dokument, který je popsán v tomto prohlášení. Technologie je tudíž poskytována „JAK JE“, bez záruk jakéhokoli druhu, výslovných i mlčky předpokládaných, včetně záruk obchodovatelnosti a vhodnosti ke konkrétnímu účelu. Společnost Worldline nezaručuje ani nepřebírá žádnou právní odpovědnost za přesnost, úplnost nebo užitečnost jakékoli uvedené informace, produktu či postupu.

V nejširším rozsahu povoleném příslušnými právními předpisy nenese společnost Worldline ani její spřízněné společnosti, členové statutárního orgánu (představenstva, správní rady), jednatele, ředitelé, zaměstnanci a zástupci odpovědnost vůči jakékoli straně za jakékoli škody případně vzniklé z užívání technologie popsané v tomto dokumentu (zejména, nikoli však výlučně, přímé, nepřímé, nahodilé, zvláštní, následné škody a náhrada škody s trestní funkcí a ušlý zisk).

Tyto podmínky se řídí a budou vykládány dle právního řádu Belgie. V souvislosti s jakýmkoli úkonem vyplývajícím nebo vztahujícím se k užívání tohoto dokumentu neodvolatelně souhlasíte s příslušností soudů v Bruselu.

# Obsah

<b>1. Popis terminálu &amp; Příslušenství .....</b>	<b>5</b>
1.1 Terminál YOXIMO .....	5
1.2 Typy komunikačního rozhraní .....	5
1.3 Příslušenství terminálu YOXIMO .....	5
1.4 Parametry kotoučku pro platební Terminál YOXIMO .....	5
1.5 Popis HardWaru .....	5
1.5.1 Přední část .....	5
1.5.2 Boční část .....	6
1.5.3 Zadní část + baterie .....	6
<b>2. Spuštění terminálu &amp; Manipulace .....</b>	<b>7</b>
2.1 Spuštění terminálu .....	7
2.2 Pohyb v menu a Popis & Funkce kláves .....	8
2.3 Výměna papírového kotoučku .....	9
<b>3. Popis &amp; Postup jednotlivých typů transakcí .....</b>	<b>9</b>
3.1 Podporované typy transakcí: .....	9
3.1.1 PRODEJ .....	9
3.1.2 PŘEDAUTORIZACE .....	9
3.1.3 DOKONČENÍ PŘEDAUTORIZACE (PRODEJ PO PŘEDAUTORIZACÍ) .....	9
3.1.4 ZRUŠENÍ PŘEDAUTORIZACE .....	10
3.1.5 ZRUŠENÍ TRANSAKCE PRODEJ (STORNO) .....	10
3.1.6 NÁVRAT .....	10
3.2 Zahájení transakce .....	10
3.2.1 Vložením/protažením platební karty .....	10
3.2.2 Stisknutím tlačítka .....	12
3.2.3 Zadáním čísla karty (Ruční vstup) .....	13
3.2.4 Prostřednictvím pokladního systému .....	13
<b>4. Administrace uživatelského nastavení &amp; Personalizace .....</b>	<b>14</b>
4.1 Výběr jazyka .....	14
4.2 Úprava hlasitosti .....	15
4.3 Úsporný režim .....	15
4.4 Úprava způsobu zadávání částky .....	16
4.5 Změna záhlaví pokladního dokladu: název obchodu a adresa obchodu .....	17
4.5.1 Pokladní doklad .....	17
4.5.2 Pokladní doklad - karty .....	18
4.6 Změna zápatí pokladního dokladu .....	19
4.7 Definování počtu pokladních dokladů k tisku .....	20

4.8	Aktivace funkce spropitného .....	21
4.9	Aktivace funkce částečného schválení .....	22
4.10	Aktivace funkce zadávání Variabilního symbolu (Reference) .....	23
<b>5.</b>	<b>Speciální transakce &amp; Funkce .....</b>	<b>24</b>
5.1	Transakce s Variabilním symbolem (Prodej s referencí) .....	24
5.2	Transakce s DCC (Dynamický převod měny) .....	24
5.3	CashBack .....	25
5.4	Ruční vstup .....	25
5.5	Test linky .....	25
5.6	Restart terminálu .....	25
<b>6.</b>	<b>Správa transakcí .....</b>	<b>26</b>
6.1	Denní transakce nebo celkové denní údaje .....	26
6.2	Kopie účtenky - poslední transakce .....	27
6.3	Historie transakcí .....	27
6.4	Záznamy o transakcích .....	28
<b>7.</b>	<b>Důležité informace .....</b>	<b>29</b>
7.1	Pravidelné aktualizace .....	29
7.2	HESLO - MENU OBCHODNÍKA .....	29
7.3	HESLO - MENU TECHNICI .....	29
7.4	Zaúčtování transakcí .....	29
<b>8.</b>	<b>Možné problémy a jejich řešení .....</b>	<b>30</b>
8.1	Terminál nesvítí .....	30
8.2	Terminál netiskne - vyjždí bílý papír .....	30
8.3	Modul pro obchodníka nesvítí .....	30
8.4	Modul pro obchodníka netiskne .....	30
8.5	Terminál popisuje problémy se spojením .....	30
8.6	Kartu nelze načíst .....	30
8.7	Svítí nápis „Vyjměte kartu“ .....	30
<b>9.</b>	<b>Důležité kontakty &amp; Odkazy .....</b>	<b>30</b>

# 1. Popis terminálu & Příslušenství

## 1.1 Terminál YOXIMO

Přenosný terminál s baterií.

## 1.2 Typy komunikačního rozhraní

### a) YOXIO 3G/4G:

Terminál je připojený do internetové sítě pomocí datové SIM karty.

### b) YOMANI Wi-Fi:

Terminál je připojený do internetové sítě pomocí Wi-Fi.

## 1.3 Příslušenství terminálu YOXIMO

- Napájecí kabel pro terminál
- SIM karta (varianta 3G)
- Kotouček papíru do tiskárny

## 1.4 Parametry kotoučku pro platební Terminál YOXIMO

- 57×30×0 !TERMOCITLIVÝ! (Terminál tiskne teplem)

## 1.5 Popis Hardwaru

### 1.5.1 Přední část

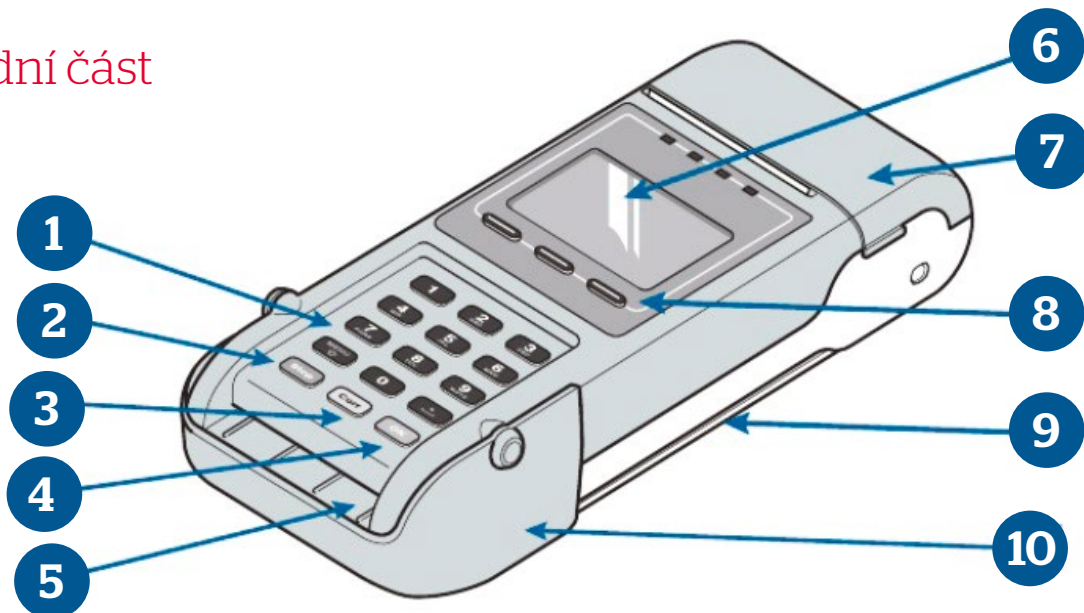

1. Klávesnice
2. Klávesa STOP
3. Klávesa Corr
4. Klávesa Enter
5. Čtečka čipu karet (EMV)

6. Displej
7. Kryt tiskárny/kotoučku
8. Navigační klávesy
9. Čtečka magnetického proužku karet
10. Privacy shield

## 1.5.2 Boční část

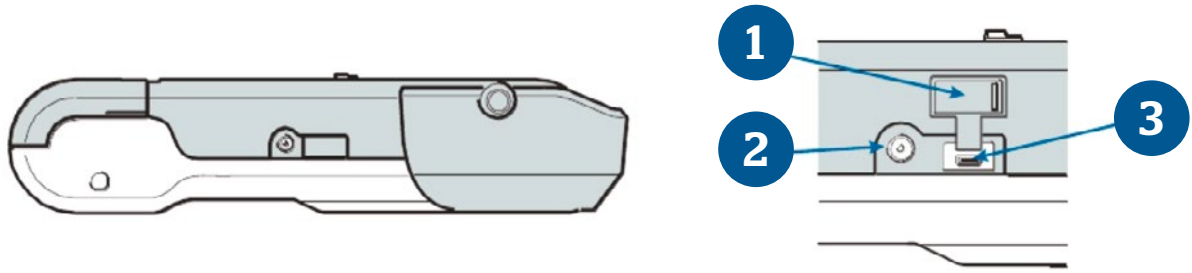

1. Gumový kryt USB
2. Napájecí konektor
3. USB konektor

## 1.5.3 Zadní část + baterie

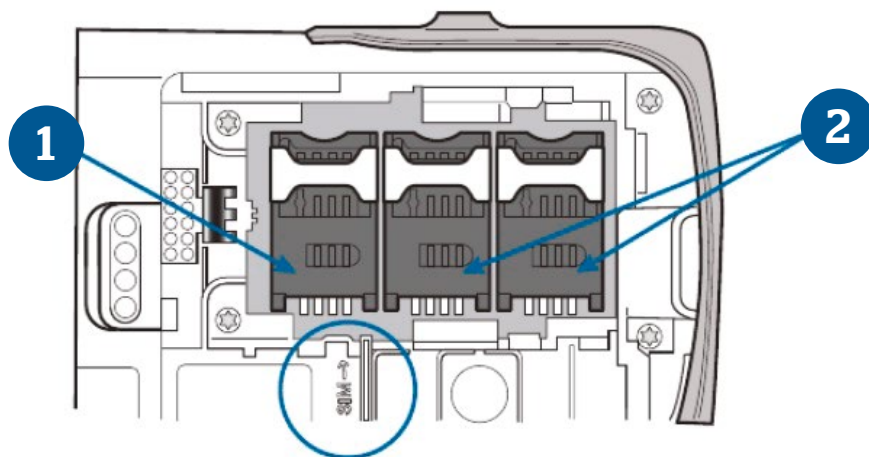
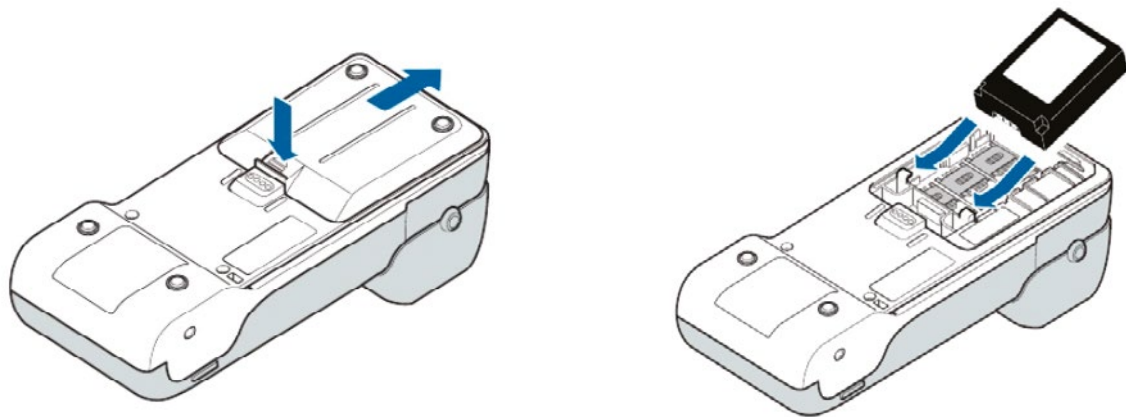

1. SIM slot pod baterii
2. SAM sloty (nepoužívá se)

# 2. Spuštění terminálu & Manipulace

## 2.1 Spuštění terminálu

- 1) Pokud je terminál dostatečně nabitý, zapnete jej klávesou **CORR**.
- 2) Zapnutím terminálu do elektrické sítě se terminál začne nabíjet.
- 3) Vypnutí terminálu provedete dlouhým stisknutím klávesy **STOP**.

Po správném zapojení a zapnutí terminálu se zobrazí úvodní obrazovka:



## 2.2 Pohyb v menu a Popis & Funkce kláves

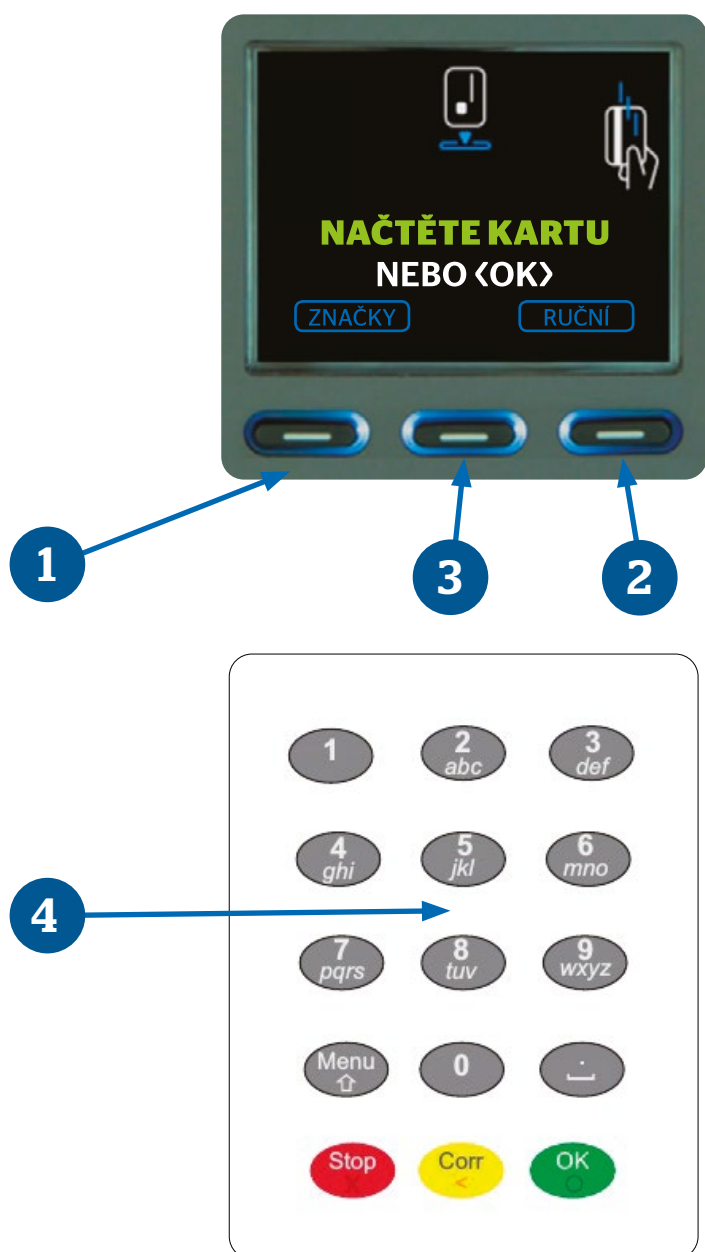

1. Levá funkční klávesa pod displejem [Šipka nahoru] - slouží pro výběr zobrazené volby na displeji vlevo nebo pro posun v menu dolů
2. Pravá funkční klávesa pod displejem [Šipka dolů] - slouží pro výběr zobrazené volby na displeji vpravo nebo pro posun v menu nahoru
3. Prostřední funkční klávesa pod displejem [Potvrzovací tlačítko] - slouží pro výběr zobrazené volby na displeji uprostřed nebo pro zvýraznění volby v menu
4. #Numerická klávesnice 0-9# - slouží k zadání čísel nebo písmen nebo jako rychlá volba v menu dle čísla řádku

**STOP** ruší požadovanou operaci nebo návrat v menu o úroveň zpět

**CORR** oprav zadávání částky nebo v režimu editace maže poslední znak

**OK** potvrzuje označenou volbu nebo zobrazenou informaci na displeji

 desetinná čárka při zadávání částky

 slouží pro vstup do menu



## 2.3 Výměna papírového kotoučku - Modul Obchodníka

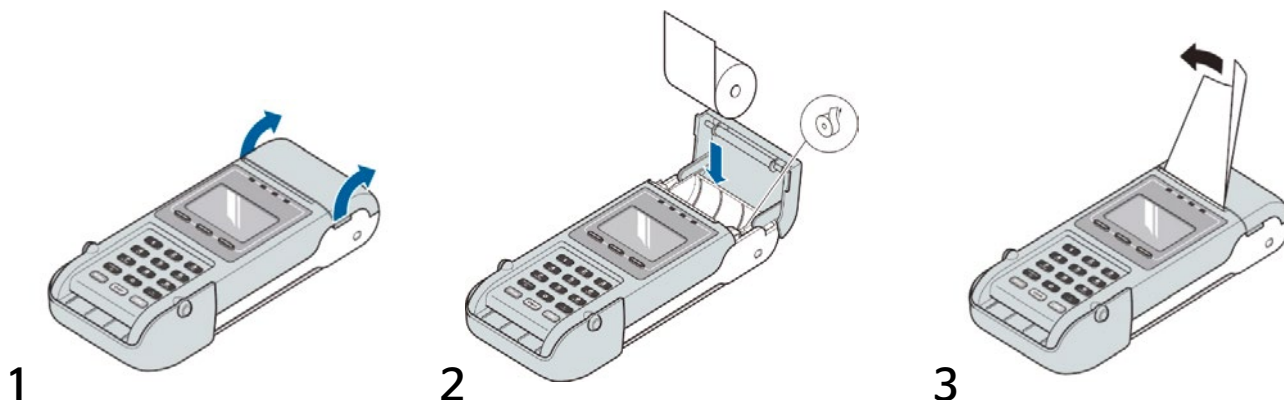

# 3. Popis & Postup jednotlivých typů transakcí

## 3.1 Podporované typy transakcí:

### 3.1.1 Prodej

Chcete-li z platební karty strhnout požadovanou částku ve prospěch vašeho účtu, vyberte volbu <PRODEJ>, zadejte požadovanou částku a potvrďte stisknutím tlačítka OK a použijte kartu. Pokud je transakce akceptována, platební terminál vytiskne doklad s autorizačním kódem..

### 3.1.2 Předautorizace

Chcete-li na platební kartě rezervovat nějakou částku (záloha), musíte nejdříve vložit kartu nebo zadat číslo karty manuálně. Vyberte volbu <PŘEDAUTORIZACE>, zadejte požadovanou částku a potvrďte stisknutím tlačítka OK. Pokud je rezervace akceptována, platební terminál vytiskne doklad s „autorizačním kódem“. **Tento autorizační se dále používá ke zrušení rezervace nebo k jejímu dokončení, proto si účtenku o provedené rezervaci uschovejte!**

### 3.1.3 Dokončení předautorizace (prodej po předautorizaci)

Pokud na danou kartu byla provedena rezervace a máte-li autorizační kód rezervace, můžete ji dokončit. Vyzvěte zákazníka ke vložení karty do platebního terminálu. Vyberte volbu <PRODEJ PO PŘEDAUTORIZACI>, zadejte částku a potvrďte stisknutím tlačítka OK. Tato částka může být nižší než rezervovaná částka. Rozdíl částek bude zrušen a nadále již nebude žádná částka rezervována. Musíte také zadat „autorizační kód“ rezervace. Tento kód najdete na rezervačním dokladu. Po jeho zadání terminál rezervaci dokončí a předá pokyn ke zúčtování transakce do autorizace.

## 3.1.4 Zrušení předautorizace

Chcete-li zrušit nějakou rezervaci nebo dokončenou rezervaci (předautorizaci), vyberte volbu <ZRUSENI PREDAUTORIZACE> nebo <ZRUSIT DOK. PREDAUT.>, zadejte částku přesně odpovídající rezervaci, kterou chcete zrušit, a potvrďte stisknutím tlačítka OK. Musíte také zadat „autorizační kód“ rezervace. Najdete jej na rezervačním dokladu. Po zadání autorizačního kódu a potvrzení OK dojde ke zrušení transakce a vytištění účtenky o zrušení transakce.

## 3.1.5 Zrušení transakce prodej (storno)

Chcete-li zrušit provedenou transakci PRODEJ, vložte kartu a vyberte volbu <ZRUSIT PRODEJ>. Terminál vás vyzve k zadání autorizačního kódu - tento je na účtence od provedené transakce PRODEJ. Po zadání autorizačního kódu a potvrzení OK dojde ke zrušení transakce a k vytištění účtenky o zrušení transakce.

## 3.1.6 Návrat

Chcete-li na platební kartu převést požadovanou částku z vašeho účtu, vyberte volbu <NÁVRAT>, zadejte požadovanou částku a potvrďte stisknutím tlačítka OK a použijte kartu. Pokud je transakce akceptována, platební terminál vytiskne doklad s autorizačním kódem.

## 3.2 Zahájení transakce

V okamžiku, kdy je na displeji terminálu základní obrazovka, můžete transakci zahájit čtyřmi způsoby:

- Vložením/protažením platební karty
- Stisknutím tlačítka 
- Zadáním čísla karty - tzv. „Ruční vstup“
- Prostřednictvím pokladního systému

### 3.2.1 Vložení/protažení platební karty

Čipovou kartu můžete vložit do čtečky čipových karet, nebo můžete kartu s magnetickým proužkem protáhnout čtečkou. Terminál automaticky rozpozná typ karty (viz obrázek níže). Pokud platební karta nabízí různé volby transakcí, na terminálu se automaticky zobrazí obrazovka, kde můžete vybrat požadovanou volbu.

V případě, že terminál nemůže kartu správně načíst, terminál vás vyzve k použití jiné metody (např. protažení karty čtečkou namísto načtení čipu).

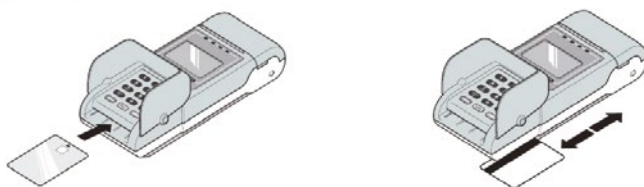

Vložte nebo protáhněte kartu  
(dle vyobrazení výše)

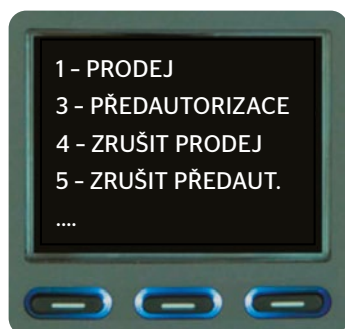

Terminál po načtení karty zobrazí dostupné transakce  
pro danou kartu. Šipkami vyberte a potvrďte

OK



Zadejte požadovanou částku  
a stiskněte

OK



Následně dojde k ověření transakce a zobrazení výsledku  
SCHVÁLENO/ZAMÍTNUTO a tisku účtenky.

## 3.2.2 Stisknutí tlačítka

Stisknutím tlačítka <OK> se zobrazí volba zadávání částky. Po zadání požadované částky k úhradě a jejím potvrzení <OK> musí následně držitel karty použít svou kartu a zadat kód PIN. Tato metoda je jediným způsobem, jak spustit transakci v případě použití bezkontaktní platební karty (NFC).



Stiskněte





Zadejte požadovanou částku  
a stiskněte





Na displeji terminálu se zobrazí  
částka pro úhradu.  
Vyzvěte zákazníka k přiložení karty.

**POVŠIMNĚTE SI, ŽE SE NYNÍ ZOBRAZUJE LOGO BEZKONTAKTNÍCH TRANSAKČÍ. TUTO METODU POUŽIJTE, POUZE TEHDY, POKUD CHCETE ZAHÁJIT BEZKONTAKTNÍ TRANSAKCI. V PŘÍPADĚ ČÁSTKY POD 500,- CZK BUDE MOŽNÉ TRANSAKCI ZPRACOVAT I BEZ NUTNOSTI ZADÁVAT KÓD PIN.**



Terminál zobrazí celkovou částku  
a bude vyžadovat zadání kódu PIN.  
Po zadání PIN kódu zákazník  
pokračuje klávesou





---

Následně dojde k ověření transakce a zobrazení výsledku SCHVÁLENO/ZAMÍTNUTO a k tisku účtenky.

---

### 3.2.3 Zadání čísla karty (Ruční vstup)

Pokud máte povolené transakce bez přítomnosti karty - tzv. **Ruční vstup**, zahájíte transakci stisknutím funkční klávesy vpravo pod displejem pod nápisem RUCNI a následným výběrem volby „1 - Zadejte číslo karty“. Potvrzením této volby dále pokračujete zadáním údajů o kartě a výběrem požadovaného typu transakce a výše požadované částky. Karta zákazníka není fyzicky načtena do terminálu.

### 3.2.4 Pokladní systém

Pokud je váš terminál připojen a nakonfigurován k vaší registrační pokladně, můžete ji použít k odesílání všech údajů a příkazů na terminál.

**V ZÁVISLOSTI NA KONFIGURACI MUSÍTE ZADAT ČÁSTKU S POUŽITÍM KLÁVESY PRO DESETINNOU ČÁRKU  NEBO BEZ JEJÍHO POUŽITÍ. V KAŽDÉM PŘÍPADĚ MUSÍTE ZADAT CELOU ČÁSTKU, VČETNĚ DESETINNÝCH ČÍSEL, I KDYBY ZA DESETINNOU ČÁRKOU BYLY NULY.**

# 4. Administrace uživatelského nastavení & Personalizace

V následující kapitole je popsáno, jak se k danému nastavení dostanete v MENU terminálu. Z menu do základní obrazovky se vrátíte pomocí klávesy **STOP**.

Krok č.		klávesa	NÁZEV POLOŽKY V MENU	info text
---------	---	---------	----------------------	-----------

## 4.1 Výběr jazyka

1.			MENU	
2.			NASTAVENÍ TERMINÁLU	
3.			JAZYKY	
4.a			JAZYK PRO OBCHODNÍKA	Zde můžete změnit jazyk pro obchodníka. Jde o jazyk, který se zobrazuje na modulu obchodníka. Jazyk můžete změnit tak, že pomocí funkční klávesy pod „změnit“ vyberete požadovanou volbu jazyka.
4.b			JAZYK PRO ZÁKAZNÍKA	Zde můžete změnit jazyk pro zákazníka. Jde o jazyk, který se zobrazuje na základní jednotce. Toto nastavení můžete změnit tak, že pomocí funkční klávesy pod „změnit“ vyberete požadovanou volbu jazyka. Můžete také vybrat alternativní jazyk pro úvodní obrazovku.

**DRŽITEL KARTY BUDE OD OKAMŽIKU, KDY DO PLATEBNÍHO TERMINÁLU VLOŽÍ SVOU KARTU, OBSLUHOVÁN V JAZYCE DEFINOVANÉM NA JEHO KARTĚ. NASTAVENÍ KARTY MÁ TOTIŽ PŘEDNOST PŘED NASTAVENÍM JAZYKA NA PLATEBNÍM TERMINÁLU.**

## 4.2 Úprava hlasitosti

1.		<b>MENU</b>	MENU	
2.		<b>3</b>	NASTAVENÍ TERMINÁLU	
3.		<b>0</b>	DALŠÍ	
4.		<b>3</b>	NASTAVENÍ OBCHODNÍKA	
5.			Zadejte své heslo obchodníka a potvrďte <b>OK</b> .	
6.		<b>8</b>	HLASITOST	<p>Zde můžete upravit hlasitost pípnutí terminálu po transakci. Toto nastavení můžete změnit pomocí funkční klávesy pod „změnit“ prostřednictvím výběru požadované volby.</p> <p><b>Můžete si vybrat ze tří úrovní:</b> 1. nízká, 2. střední, 3. vysoká</p> <p>Použijte příslušnou klávesu k výběru požadované hlasitosti a nastavení potvrďte stisknutím tlačítka <b>OK</b>. Uslyšíte příklad vybrané hlasitosti.</p>

## 4.3 Úsporný režim

1.		<b>MENU</b>	MENU	
2.		<b>3</b>	NASTAVENÍ TERMINÁLU	
3.		<b>0</b>	DALŠÍ	
4.		<b>3</b>	NASTAVENÍ OBCHODNÍKA	
5.			Zadejte své heslo obchodníka a potvrďte <b>OK</b> .	
6.		<b>9</b>	ÚSPORNÝ REŽIM	<p>Zde můžete zapnout nebo vypnout funkci úsporného režimu pomocí funkčních kláves pod „Zmenit“. Nastavení potvrďte stisknutím tlačítka <b>OK</b>.</p>

7.a

**1****AKTIVNÍ**

Zde můžete zvolit, kdy se terminál „probudí“  
 1. Aktivace klávesnicí 2. Aktivace ECR signálem  
 3. Úsporný režim - vyberete hodnotu 20 - 600 vteřin pomocí funkčních kláves +20 sec. / -20 sec.

7.b

**2****NEAKTIVNÍ**

## 4.4 Úprava způsobu zadávání částky

1.

**MENU****MENU**

2.

**3****NASTAVENÍ  
TERMINÁLU**

3.

**3****MĚNA**

Zde můžete změnit měnu a způsob, kterým zadáváte částky k úhradě. Toto nastavení můžete změnit pomocí funkční klávesy pod „změnit“  
**a výběrem požadované volby.**

Můžete si vybrat z těchto voleb:

1. automatická (auto), 2. manuální (manu). Pomocí příslušné klávesy vyberte požadovanou volbu a nastavení potvrďte stisknutím tlačítka .







**<AUTO>** POSLEDNÍ DVĚ NAPSANÉ ČÍSLICE BUDOU AUTOMATICKY IDENTIFIKOVÁNY JAKO DESETINNÁ ČÍSLA. NENÍ NUTNO ZADÁVAT DESETINNOU ČÁRKU. **<MANU>** MUSÍTE ZADAT DESETINNOU ČÁRKU PROSTŘEDNICTVÍM KLÁVESY .



## 4.5 Změna záhlaví pokladního dokladu: název obchodu a adresa obchodu









Název vašeho obchodu a adresa vašeho obchodu se vytisknou v záhlaví každého pokladního dokladu. Předvolené nastavení vašeho platebního terminálu můžete změnit.

### 4.5.1 Pokladní doklad

1.		<b>MENU</b>	<b>MENU</b>	
2.		<b>3</b>	<b>NASTAVENÍ TERMINÁLU</b>	
3.		<b>0</b>	<b>DALŠÍ</b>	
4.		<b>3</b>	<b>NASTAVENÍ OBCHODNÍKA</b>	
5.			Zadejte své heslo obchodníka a potvrďte <b>OK</b> .	
6.a		<b>1</b>	<b>NÁZEV OBCHODU</b>	Zde můžete změnit název obchodu. Pomocí <b>CORR</b> vymažte původní znaky. Zadejte správný název a nové nastavení potvrďte stisknutím tlačítka <b>OK</b> .
6.b		<b>2</b>	<b>NÁZEV OBLASTI</b>	Zde můžete změnit adresu obchodu. Pomocí <b>CORR</b> vymažte původní znaky. Zadejte správný název a nové nastavení potvrďte stisknutím tlačítka <b>OK</b> .

NA KLÁVESNICI VAŠEHO TERMINÁLU LZE ZADÁVAT ROVNĚŽ ZNAKY. CHCETE-LI ZADAT URČITÉ PÍSMENO, MUSÍTE DANOU KLÁVESU STISKNOUT TOLIKRÁT, DOKUD SE NEZOBRAZÍ POŽADOVANÝ ZNAK. POMOCÍ TLAČÍTKA MENU MŮŽETE PŘEPÍMAT TAKÉ MEZI VELÝMI A MALÝMI PÍSMENY, ČÍSLICEMI NEBO SPECIÁLNÍMI ZNAKY, JAKO JSOU: „,.,!, #, \$, %, &...“.

## 4.5.2 Pokladní doklad - karty

1.		<b>MENU</b>	<b>MENU</b>	
2.		<b>4</b>	<b>PLATBA KARTY</b>	
3.		<b>4</b>	<b>PARAMETRY</b>	
4.		<b>5</b>	<b>PARAMETRY ACQUIRERA</b>	
5.			Zadejte své heslo obchodníka a potvrďte 	
6.		<b>1</b>	<b>BCC CZE</b>	
7.a		<b>3</b>	<b>OBCHODNÍ LOGO</b>	Zde můžete změnit název obchodu. Pomocí  vymažte původní znaky. Zadejte správný název a nové nastavení potvrďte stisknutím tlačítka  .
7.b		<b>4</b>	<b>UMÍSTĚNÍ OBCHODU</b>	Zde můžete změnit adresu obchodu. Pomocí  vymažte původní znaky. Zadejte správný název a nové nastavení potvrďte stisknutím tlačítka  .

NA KLÁVESNICI VAŠEHO TERMINÁLU LZE ZADÁVAT ROVNĚŽ ZNAKY. CHCETE-LI ZADAT URČITÉ PÍSMENO, MUSÍTE DANOU KLÁVESU STISKNOUT TOLIKRÁT, DOKUD SE NEZOBRAZÍ POŽADOVANÝ ZNAK. POMOCÍ TLAČÍTKA MENU MŮŽETE PŘEPÍNAT TAKÉ MEZI VELKÝMI A MALÝMI PÍSMENY, ČÍSLICEMI NEBO SPECIÁLNÍMI ZNAKY, JAKO JSOU: „,!, #, \$, %, &...“.

## 4.6 Změna zápatí pokladního dokladu

Ve spodní části pokladního dokladu máte k dispozici dva řádky, které můžete použít k vytištění nějakých informací. Tento prostor se nazývá „zápatí“.

1.		<b>MENU</b>	<b>MENU</b>
2.		<b>3</b>	<b>NASTAVENÍ TERMINÁLU</b>
3.		<b>0</b>	<b>DALŠÍ</b>
4.		<b>3</b>	<b>NASTAVENÍ OBCHODNÍKA</b>
5.			Zadejte své heslo obchodníka a potvrďte <b>OK</b> .
6.		<b>3</b>	<b>ŘÁDEK ZÁPATÍ</b>  Zde můžete změnit řádek zápatí. Pro každý jazyk můžete upravit dva řádky zápatí. Pomocí <b>CORR</b> vymažte původní znaky. Zadejte správné údaje a nastavení potvrďte stisknutím tlačítka <b>OK</b> . Poté, co projdete všechny jazyky, se vrátíte na základní obrazovku.

**DEFINOVANÉ ZÁPATÍ BUDE PLATNÉ PRO POKLADNÍ DOKLADY KE VŠEM TRANSAKČÍM. AVŠAK TO, V JAKÉM JAZYCE SE VYTISKNE ZÁPATÍ, ZÁVISÍ NA JAZYKU PLATEBNÍ KARTY. PROTO NESMÍTE ZAPOMENOUT NADEFINOVAT INFORMACE, KTERÉ SE MAJÍ OBJEVIT V ZÁPATÍ, VE VŠECH JAZYCÍCH.**

## 4.7 Definování počtu pokladničních dokladů k tisku

1.			<b>MENU</b>	
2.			<b>PLATBA KARTY</b>	
3.			<b>PARAMETRY</b>	
4.			<b>PARAMETRY KARTY</b>	
5.			Zadejte své heslo obchodníka a potvrďte 	
6.			Zobrazí se seznam všech platebních karet, které váš platební terminál akceptuje. Vyberte požadovanou platební kartu.	
7.			<b>POTVRZENKA</b>	Vyberte počet pokladničních dokladů, které se mají vytisknout pro daný typ karty. Výběr učiníte pomocí funkčních kláves pod „jeden“ nebo „dva“ nebo „žádný“. Potvrďte stisknutím tlačítka 

**POKUD VYBERETE TISK DVOU POKLADNIČNÍCH DOKLADŮ, VYTISKNE SE PRVNÍ POKLADNÍ DOKLAD AUTOMATICKY PO PROVEDENÍ TRANSAKCE. DRUHÝ DOKLAD VYTISKNETE STISKNUTÍM FUNKČNÍ KLÁVESY POD OBRAZOVKOU.**

## 4.8 Aktivace funkce spropitného







V případě, že je aktivována funkce spropitného, se zákazníkovi automaticky nabídne možnost poskytnout (elektronické) spropitné při dané transakci. Nesmí však být vyšší než 30 % z útraty.

1.		<b>MENU</b>	<b>MENU</b>
2.		<b>4</b>	<b>PLATBA KARTY</b>
3.		<b>4</b>	<b>PARAMETRY</b>
4.		<b>2</b>	<b>NASTAVENÍ TERMINÁLU</b>
5.			Zadejte své heslo obchodníka a potvrďte <b>OK</b> .
6.		<b>3</b>	<b>SPROPITNÉ</b> Zde můžete zapnout nebo vypnout funkci spropitného pomocí funkčních kláves pod „povoleno“ nebo „nepovol.“. Nastavení potvrďte stisknutím tlačítka <b>OK</b> .

**CHCETE-LI AKTIVOVAT TUTO FUNKCI, MUSÍ JI AKTIVOVAT TAKÉ SPRÁVCE TERMINÁLU NA STRANĚ HOSTITELSKÉHO SYSTÉMU. OBRAŤTE SE NA ZÁKAZNICKOU PODPORU PRO TUTO AKTIVACI.**

## 4.9 Aktivace funkce částečného schválení

Tato funkce umožňuje částečné zpracování transakce. To může být zajímavé v případě, kdy je částka transakce vyšší než použitelný zůstatek na platební kartě. V takovém případě se na terminálu zobrazí maximální částka, která může být akceptována. Pokud se zákazník pro tuto možnost rozhodne, může provést částečnou transakci a zbývající částku uhradit jiným způsobem, například v hotovosti nebo prostřednictvím jiné platební karty.

1.		<b>MENU</b>	<b>MENU</b>
2.		<b>4</b>	<b>PLATBA KARTY</b>
3.		<b>4</b>	<b>PARAMETRY</b>
4.		<b>4</b>	<b>PARAMETRY KARTY</b>
5.			Zadejte své heslo obchodníka a potvrďte <b>OK</b> .
6.			Zobrazí se seznam všech platebních karet, které váš platební terminál akceptuje. Vyberte požadovanou platební kartu.
7.		<b>0</b>	<b>DALŠÍ</b>
8.		<b>1</b>	<b>ČÁSTEČNÉ SCHVÁLENÍ</b>  Zde můžete zapnout nebo vypnout funkci částečného schválení. K tomu použijte funkční klávesy pod „zapnuto“ nebo „vypnuto“. Nastavení potvrďte stisknutím tlačítka <b>OK</b> .

**CHCETE-LI AKTIVOVAT TUTO FUNKCI, MUSÍ JI AKTIVOVAT TAKÉ SPRÁVCE TERMINÁLU NA STRANĚ HOSTITELSKÉHO SYSTÉMU. OBRAŤTE SE NA ZÁKAZNICKOU PODPORU PRO TUTO AKTIVACI.**

## 4.10 Aktivace funkce zadávání Variabilního symbolu (Reference)

1.		<b>MENU</b>	<b>MENU</b>	
2.		<b>3</b>	<b>NASTAVENÍ TERMINÁLU</b>	
3.		<b>0</b>	<b>DALŠÍ</b>	
4.		<b>3</b>	<b>NASTAVENÍ OBCHODNÍKA</b>	
5.			Zadejte své heslo obchodníka a potvrďte <b>OK</b> .	
6.		<b>6</b>	<b>REFERENCE</b>	Zde můžete zapnout nebo vypnout funkci reference (variabilní symbol) pomocí funkční klávesy pod „změnit“ vyberete následně „POVOLEN“ nebo „NEPOVOLEN“
7.a		<b>1</b>	<b>NEPOVOLEN</b>	Nastavení potvrďte stisknutím tlačítka <b>OK</b> .
7.b		<b>2</b>	<b>POVOLEN</b>	Nastavení potvrďte stisknutím tlačítka <b>OK</b> .

### JE TŘEBA PŘIDAT PARAMETRIZACI ZADÁNÍ POKUD JE REF. ZAPNUTA.

8.		<b>6</b>	<b>ZADAT ZAKL. REFERENCE POSLEDNÍ POUŽITÍ</b>	Zde můžete zvolit <b>OK</b> , nebo ZMĚNIT <b>CORR</b> na režim VÝCHOZÍ HODNOTA.
8.a		<b>OK</b>		V případě OK (POSLEDNÍ POUŽITÍ) bude terminál při každé transakci nabízet hodnotu naposledy použité reference, hodnotu lze změnit tlačítkem <b>CORR</b> .
8.b		<b>ZMĚNIT</b>		Volba ZMĚNIT zobrazí nabídku, kde je možnost změny na režim VÝCHOZÍ HODNOTA pokud potvrdíte tlačítkem <b>OK</b> . Terminál požaduje zadání výchozí hodnoty reference, ta bude následně nabízena při každé další transakci.

**POKUD JE REFERENCE (VAR. SYMBOL) NA TERMINÁLU POVOLENA, AUTOMATICKY VÁM TERMINÁL NABÍDNE PŘI KAŽDÉ TRANSAKCI ZVOLENÝ REŽIM REFERENCE, V PŘÍPADĚ POTŘEBY ZMĚNY PRO DANOU TRANSAKCI OPRAVTE STISKNUTÍM KLÁVESY **CORR** NEBO POTVRDĚTE **OK**.**

# 5. Speciální transakce & Funkce

## 5.1 Transakce s Variabilním symbolem (Prodej s referencí)

Pokud jste si povolili v menu zadávání Variabilního symbolu (Reference), bude se terminál dotazovat na zadání „REFERENCE“ - tj. Variabilního symbolu v délce 0-20 znaků po zadání částky. Tento symbol je poté vytištěn na účtence od transakce jako „REF:XXXXXXXXXX“ a následně zobrazen i na vašem bankovním výpisu.

## 5.2 Transakce s DCC (Dynamický převod měny)

Pokud jste aktivovali tuto volbu, váš terminál může vašim zákazníkům nabídnout transakci v jiné měně než je CZK, a to v souladu s měnovými kurzy v reálném čase. To se stane automaticky po vložení platební karty v zahraniční měně (tj. platební karty nastavené na jinou měnu). Tato služba DCC (Dynamic Currency Conversion) je nabízena pro níže uvedené měny:

Australský dolar	AUD
Kanadský dolar	CAD
Euro	EUR
Dánská koruna	DKK
Britská libra	GBP
Maďarský forint	HUF
Japonský jen	JPY
Novozélandský dolar	NZD

Norská koruna	NOK
Polský zlotý	PLN
Ruský rubl	RUB
Jihoafrický rand	ZAR
Švédská koruna	SEK
Švýcarský frank	CHF
Turecká lira	TRY
Americký dolar	USD



Poté, co zákazník vloží do terminálu platební kartu nastavenou na jinou měnu, zobrazí se mu ještě před zadáním kódu PIN částka ve dvou měnách: v eurech a v měně platební karty. Terminál zobrazí níže uvedenou obrazovku a zákazník musí provést volbu pomocí funkčních kláves pod obrazovkou.

Po zpracování transakce bude pokladní doklad uvádět vybranou měnu a použitý měnový kurz.



## 5.3 CashBack

Máte-li tuto službu aktivovanou, terminál nabídne při zadání částky možnost výběru hotovosti od 1,- do 3 000,- pro držitele karty ve vašem Obchodním Místě. Pokud bude transakce schválena, držitel karty vyplatí požadovanou částku pro CashBack v hotovosti z vaší pokladny. Podporují karty VISA, MASTERCARD, MAESTRO.

## 5.4 Ruční vstup

Tento typ transakce není možné uskutečnit pro kartu MAESTRO.

Máte-li tuto službu aktivovanou - transakce bez přítomnosti karty - tzv. „**Ruční vstup**“, zahájíte transakci stisknutím funkční klávesy vpravo pod displejem pod nápisem RUCNI a následným výběrem volby „1 - Zadejte číslo karty“. Potvrzením této volby dále pokračujete zadáním údajů platební karty a výběrem požadovaného typu transakce a výši požadované částky. Karta zákazníka není fyzicky načtena do terminálu.

### Potřebné údaje karty:

- Celé číslo karty
- Datum expirace
- CVV/CVC kód (pokud je vyžadován)

## 5.5 Test linky

Tato funkce vám ověří, zda je terminál správně zapojen do sítě a zda je připravený provádět transakce a zda je dostupná autorizace.

1.		<b>MENU</b>	<b>MENU</b>	
2.		<b>3</b>	<b>NASTAVENÍ TERMINÁLU</b>	
3.		<b>0</b>	<b>DALŠÍ</b>	
4.		<b>1</b>	<b>TEST SPOJENÍ - TISK</b>	Terminál zobrazí nebo vytiskne výsledky testu síťového připojení.

## 5.6 Restart terminálu

Pokud bude z nějakého důvodu nutné terminál restartovat (po výměně modemu, výpadku internetu, apod.), učiníte to následujícím způsobem:

1.		<b>MENU</b>	<b>MENU</b>	
2.		<b>3</b>	<b>NASTAVENÍ TERMINÁLU</b>	
3.		<b>4</b>	<b>RESET TERMINÁLU</b>	Terminál se vypne a zapne a zobrazí úvodní obrazovku.

# 6. Správa transakcí

Každý terminál YOXIMO obsahuje nezbytné funkce pro správu finančních záležitostí. Umožňuje prohlížet si je nebo vytisknout:

- transakce za den nebo celkové sumy za den,
- historii transakcí,
- záznam o transakcích (posledních 50 transakcí).
- 

## 6.1 Denní transakce nebo celkové denní údaje

Čas vytištění uzávěrky dne si můžete v menu nastavit podle potřeby:

1.		<b>MENU</b>	<b>MENU</b>	
2.		<b>1</b>	<b>TRANSAKCE</b>	
3.		<b>7</b>	<b>UZÁVĚRKA</b>	Zobrazí se čas nastavené Uzávěrky, který lze změnit klávesou pod „Změnit“. Nový čas nastavíte pomocí numerické klávesnice. Nastavení potvrďte stisknutím tlačítka <b>OK</b> .

Doporučujeme dále povolit Tisk uzávěrky:

1.		<b>MENU</b>	<b>MENU</b>	
2.		<b>1</b>	<b>TRANSAKCE</b>	
3.		<b>8</b>	<b>TISK UZÁVĚRKY</b>	Zobrazí se aktuální hodnota ANO/NE, kterou lze změnit klávesou pod „Povolit“ nebo „Zakázat“. Novou hodnotu nastavení potvrďte stisknutím tlačítka <b>OK</b> .

Manuální vytištění přehledu:

1.		<b>MENU</b>	<b>MENU</b>	
2.		<b>1</b>	<b>TRANSAKCE</b>	
3.a		<b>1</b>	<b>DENNÍ PŘEHLEDY</b>	Terminál vytiskne souhrn transakcí za daný den.
3.b		<b>2</b>	<b>POČET TRANSAKČÍ ZA DEN</b>	Terminál vytiskne počet transakcí za daný den.









## 6.2 Kopie účtenky - poslední transakce

1.		<b>MENU</b>	<b>MENU</b>	
2.		<b>3</b>	<b>POSLEDNÍ TRANSAKCE</b>	Zde si dále můžete zvolit, zda chcete vytisknout kopii účtenky pro obchodníka (zvolte „OBCHODNÍK“), nebo pro zákazníka (zvolte „KLIENT“).

## 6.3 Historie transakcí

1.		<b>MENU</b>	<b>MENU</b>	
2.		<b>4</b>	<b>PLATBA KARTY</b>	
3.		<b>5</b>	<b>CITACE</b>	
4.			Zadejte své heslo obchodníka a potvrďte <b>OK</b> .	
5.		<b>2</b>	<b>POČITADLO TRANSAKČÍ</b>	
6.a		<b>1</b>	<b>AKTUAL. ZÚČT. OBDOBÍ</b>	Zde si dále můžete zvolit, zda chcete vytisknout transakce za daný typ karty, nebo za všechny typy karet.
6.b		<b>2</b>	<b>PŘEDCH. ZÚČT. OBDOBÍ</b>	Zde si dále můžete zvolit, zda chcete vytisknout transakce za daný typ karty, nebo za všechny typy karet.
6.c		<b>3</b>	<b>OBĚ ZÚČT. OBDOBÍ</b>	Zde si dále můžete zvolit, zda chcete vytisknout transakce za daný typ karty, nebo za všechny typy karet.

## 6.4 Záznamy o transakcích

1.		<b>MENU</b>	<b>MENU</b>	
2.		<b>4</b>	<b>PLATBA KARTY</b>	
3.		<b>6</b>	<b>PŘIHLÁŠENÍ</b>	
4.			Zadejte své heslo obchodníka a potvrďte <b>OK</b> .	
5.		<b>1</b>	<b>TRANSAKČNÍ LOGY</b>	Prostřednictvím této volby vytisknete záznam o transakcích.
1.		<b>MENU</b>	<b>MENU</b>	
2.		<b>4</b>	<b>PLATBA KARTY</b>	
3.		<b>6</b>	<b>PŘIHLÁŠENÍ</b>	
4.			Zadejte své heslo obchodníka a potvrďte <b>OK</b> .	
5.		<b>2</b>	<b>TRANSAKČNÍ LOGY</b>	Prostřednictvím této volby můžete zvýšit nebo snížit velikost záznamu o transakcích (v přírůstcích po 50). Minimum je 50 transakcí, maximum 300.

# 7. Důležité informace

## 7.1 Pravidelné aktualizace

Terminál se každou noc aktualizuje - pokud to není nezbytně nutné, neodpojujte terminál od internetu ani jej nevypínejte.



## 7.2 Heslo - menu obchodníka

Tato menu jsou určena pro administraci nastavení obchodníka a jsou chráněna heslem. Toto heslo vám bylo sděleno při školení nebo pro jeho získání kontaktujte linku technické podpory.



## 7.3 Heslo - menu technici

Tato menu jsou určena výhradně pro techniky nebo servisní účely.



## 7.4 Zaúčtování transakcí

Terminál provádí každý den automaticky zaúčtování transakcí mezi 23 a 1 hod.

# 8. Možné problémy a jejich řešení

## 8.1 Terminál nesvíí

Zkuste terminál zapnout pomocí klávesy **CORR**. Je možné, že je vybitá baterie - zapojte terminál na napájení a vyčkejte dvě hodiny. V případě přetrvání problému kontaktujte technickou podporu.

## 8.2 Terminál netiskne - vyjíždí bílý papír

Zkontrolujte správné vložení kotoučku a jeho typ - papír musí být termocitlivý - tiskárna tiskne teplem. Viz Kapitola 1.8. V případě přetrvání problému kontaktujte technickou podporu.

## 8.3 Terminál popisuje problémy se spojením

Zkontrolujte, zda jste na dostatečném signálu bezdrátové sítě a terminál restartujte a vyzkoušejte test linky. V případě přetrvání problému kontaktujte technickou podporu.

## 8.4 Kartu nelze načíst

Přesvědčte se, že karta nemá poškozený čip nebo proužek. Restartujte terminál. V případě přetrvání problému kontaktujte technickou podporu.

## 8.5 Svítí nápis „Vyjměte kartu“

Váš zákazník zapomněl po provedení transakce vyjmout kartu ze čtečky. V případě přetrvání problému kontaktujte technickou podporu.

# 9. Důležité kontakty & Odkazy

- Zákaznická linka - technická podpora: **+420 228 883 241**
- Provozní doba: po - so: 8-24 h, ne: 8-16 h
- Celý manuál najdete na: [www.kbsmartpay.cz/dokumenty-a-formulare](http://www.kbsmartpay.cz/dokumenty-a-formulare)

### **Worldline Czech Republic s. r. o.**

Rohanské nábřeží 670/17  
186 00 Praha 8 - Karlín  
Česká republika

[www.kbsmartpay.cz](http://www.kbsmartpay.cz)